



# VisionNeo View

Das erste Glasgeländer von WAREMA

*Der SonnenLichtManager*



# VisioNeo View

## Warum WAREMA?



### Innovativer SonnenLichtManager

1955 von Hans-Wilhelm Renkhoff gegründet, ist WAREMA heute einer der führenden Anbieter für das anspruchsvolle SonnenLichtManagement. Ob innovative Sonnenschutzprodukte oder intelligente Steuerungssysteme: Unsere Lösungen schaffen ein echtes Wohlfühlklima, steigern die Energieeffizienz von Gebäuden sowie den Komfort der Menschen und sorgen so für ein Plus an Lebensqualität – ganz gleich, ob draußen oder drinnen, in Wohn- oder Bürogebäuden. Wir gestalten Lebensräume, die das Wohlbefinden und die Lebensqualität der Menschen steigern. Dabei geht unsere Kompetenz über das reine Sonnenschutzprodukt hinaus.

### Erfahrener Anbieter zertifizierter Glaslösungen

Mit VisioNeo Sun und VisioNeo Single hat sich WAREMA als Anbieter hochwertiger Absturzsicherungen aus Glas einen Namen gemacht. Kunden begeistert die dezente Optik des stilvollen Fallschutzes in Kombination mit zertifizierter Sicherheit und höchster Qualität. Fachhändler überzeugt das VisioNeo Komplettpaket: Aus einer Hand liefert Ihnen WAREMA eine einfach zu planende und montierende Absturzsicherung, die serienmäßig über ein allgemeines bauaufsichtliches Prüfungszeugnis und eine Systemstatik verfügt. Und das gilt ebenfalls für VisioNeo View – das erste Glasgeländer von WAREMA, das unsere gesamte Erfahrung mit dem Baustoff Glas und die VisioNeo Pluspunkte zu einer hochwertigen Sicherheitslösung vereint - inklusive beantragter allgemeiner bauaufsichtlicher Zulassung und Systemstatik.

### Starker Partner des Handwerks

Höchstes Qualitätsbewusstsein, Flexibilität und schnelle Entscheidungswege: All das zeichnet WAREMA als familiengeführtes Unternehmen aus. Ein wichtiger Baustein unseres Erfolgs ist die enge Zusammenarbeit mit unseren Partnern im Handwerk. Als Vollsortimenter mit mehr als 60 Jahren Expertise bieten wir Ihnen für jede Sonnenschutzanforderung in Neubau und Sanierung eine optimale Lösung – ganzheitlich, durchdacht und genau auf Ihre Anforderungen zugeschnitten.

# VisioNeo View

## Das Glasgeländer für jedes Bauvorhaben

VisioNeo View integriert sich harmonisch in jede Fassade und wertet diese auf. Damit ist die wirksame Absturz-sicherung von WAREMA die perfekte Wahl für eine Vielzahl von Bauvorhaben. Ob bei Neubauprojekten oder Renovierungen: Das VisioNeo View System wird inklusive bauaufsichtlicher Zulassung (in Beantragung), Systemstatik und maßgeschneidertem Befestigungsmaterial für die Anbindung an Betonuntergründe geliefert. Eine sichere und einfache Montage ist damit garantiert.



### Neubau

Mit einem Neubau realisieren Ihre Kunden ihren Traum vom eigenen Zuhause exakt nach ihren Wünschen. Leisten Sie dazu mit VisioNeo View einen zusätzlichen Beitrag. Filigran und dezent setzt das zertifizierte Glasgeländer von WAREMA mit seinem modernen Design gestalterische Akzente. Das ermöglichen insbesondere Ausführungen mit hohem Glasanteil und minimaler Anzahl an Geländerpfosten. Gleichzeitig garantiert die stilvolle Absturz-sicherung bei aller visuellen Leichtigkeit auch einen zertifizierten Schutz.



### Renovierung

Bei Renovierung und Modernisierung sorgt VisioNeo View für eine besondere gestalterische Spannung. Denn die optisch zurückgenommene Absturz-sicherung aus Verbundsicherheitsglas fügt sich nahtlos in die bestehende Architektur ein und lässt dieser ihren eigenen Charakter. Gleichzeitig setzt das durchdachte und hochdurchsichtige Geländersystem eigene Akzente, die die Individualität von Gebäuden betonen und diese aufwerten - insbesondere dann, wenn VisioNeo View in der Variante mit eingekürzten Geländerpfosten zum Einsatz kommt.



### Wohnbauprojekt

Neben seiner Funktionalität spricht auch seine Optik für den Einsatz des Glasgelanders VisioNeo View in Wohnbauprojekten. Hier garantiert das moderne Glasgelandersystem mit der uneingeschränkten Durchsicht größtmögliche Sicherheit. Gleichzeitig lassen sich Fassaden mit VisioNeo View unverwechselbar akzentuieren. Dazu bietet das zertifizierte System mit seinen verschiedenen Ausführungen und seinen hochwertigen, in allen Nuancen der WAREMA Farbwelt erhältlichen Systemkomponenten eine Vielzahl individueller Möglichkeiten.

# VisioNeo View

## Alle Vorteile im Überblick

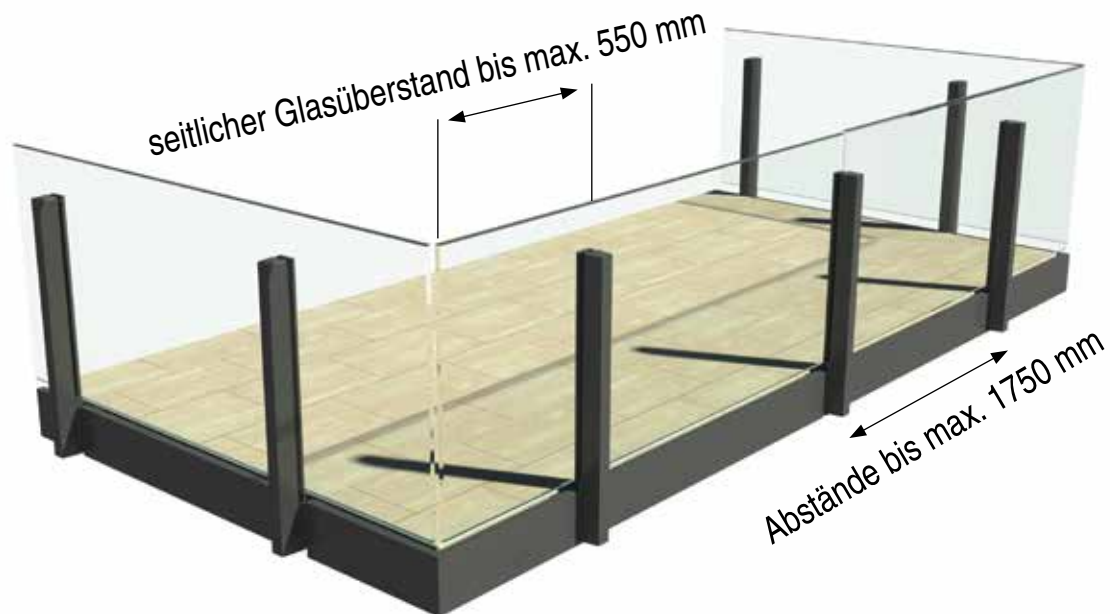

### Auf Ihre Bedürfnisse abgestimmt

Sie haben die Wahl: Erhalten Sie VisioNeo View ohne Glas oder als Komplettpaket inklusive Glas. Vom Glaskantenschutz bis in die Verankerung - wir liefern Ihnen VisioNeo View montagefertig, zertifiziert und aus einer Hand!

### Einfache und sichere Planung

Die einfache Erfassung in myWAREMA dient nicht nur als Grundlage Ihrer Endkundenberatung. Die dort hinterlegten Baugrenzwerte garantieren höchste Planungssicherheit und eine effiziente Abwicklung des Projektes.

### Innovatives Design

Der hohe Glasanteil und große Glasfelder des VisioNeo View sorgen für ein filigranes Design ohne optisch störende Glasklemhalter und ohne Kompromisse bei der Balkonentwässerung.

Ein möglicher Glasüberstand von bis zu 150 mm nach oben unterstreicht die minimalistischen Anforderungen an eine moderne Optik. Seitliche Glasüberstände ermöglichen Ihnen dabei maximale Planungsfreiheiten sowie eine einfache und sichere Montage im Eckbereich.

### Passend zu Ihrer Fassade

Für pulverbeschichtete Systemkomponenten, wie Geländerpfosten, Konsolen oder Balkonblende kann aus über 200 attraktiven Pulverfarben der WAREMA Farbwelt der Ton gewählt werden, der exakt zur Fassade passt. Die hohe Qualität der Beschichtung garantiert lange Freude an brillanten Farben – und somit eine dauerhafte schöne Fassadengestaltung.



# Technische Eigenschaften im Detail

## Geländerpfosten

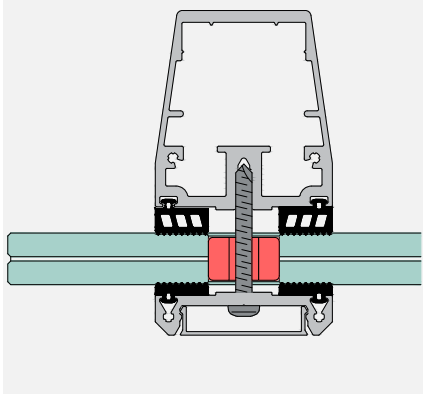

VisioNeo View Durchgangspfosten

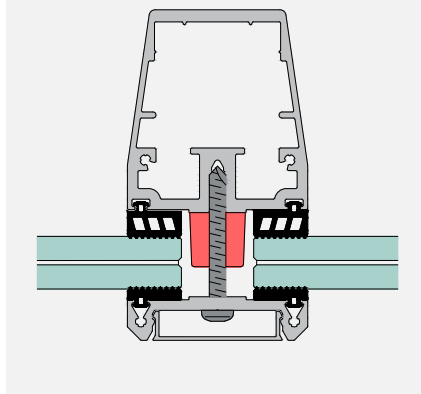

VisioNeo View Mittelpfosten

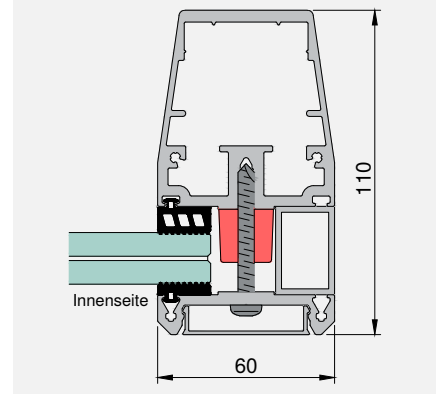

VisioNeo View Endpfosten

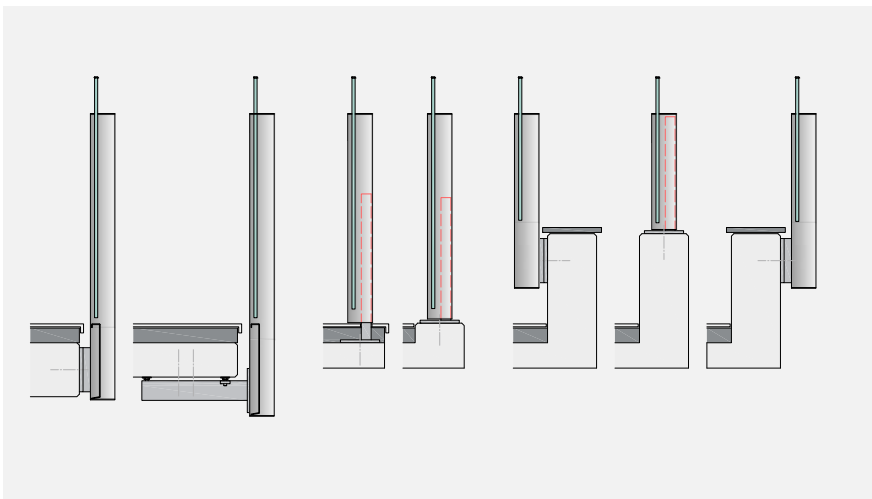

Montageanbindung

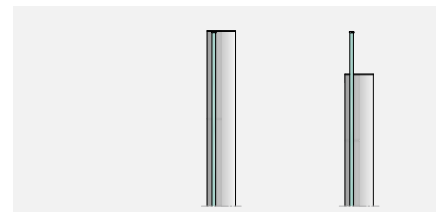

Design

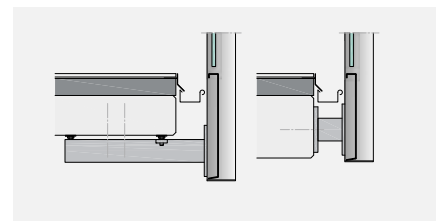

Entwässerung  
(bauseits, nicht im Lieferumfang)

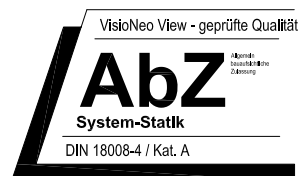

\*AbZ beantragt

### Geprüfte Sicherheit

Selbstverständlich wird VisioNeo View nach gültiger Norm zertifiziert und geprüft mit Allgemein bauaufsichtlicher Zulassung (inkl. Befestigungsmittel für Anbindung) an Beton C20/25

# VisioNeo View

## Die Details machen den Unterschied



Montageprobleme im Eckbereich - gelöst durch seitlichen Glasüberstand

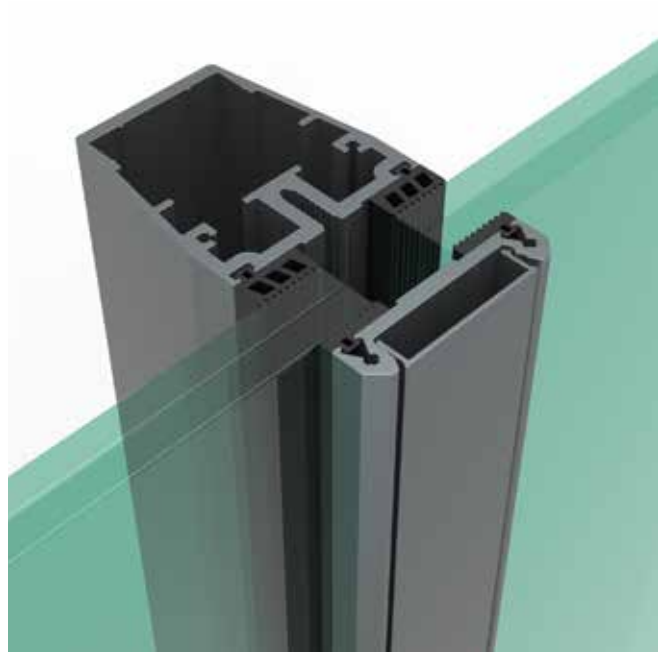

Designgeprägte Glaslagerung ohne optisch störende Glasklemmhalter



Flexible Gestaltung - hohe Ausführung für zusätzlichen Windschutz



Filigraner Glaskantenschutz - kein lastabtragender, dominanter Handlauf erforderlich

# VisioNeo Sun und VisioNeo Single

## Unsere Kompetenzen im Glasbereich



### Bodentiefe Fenster stilvoll sichern

Eine Absturzsicherung bei bodentiefen Fenstern muss sein! Umso besser, wenn sie nicht nur effektiv ist, sondern auch optisch überzeugt. Die filigrane Absturzsicherung VisioNeo Sun ist in Kombination mit Außenjalousien, Rollläden und Fenster-Markisen erhältlich, sowie einzeln – als VisioNeo Single – ohne Sonnenschutz. Dezent Optik bei gleichzeitig maximalen Schutz!



Integrierte Absturzsicherung VisioNeo Sun mit Raffstore



Integrierte Absturzsicherung VisioNeo Sun mit Rollläden



Integrierte Absturzsicherung VisioNeo Sun mit Fenster-Markise



VisioNeo Single als unabhängige Lösung

#### Ihre Vorteile

- Keine Beeinträchtigung der Optik dank filigraner Glascheibe und verdeckter Verschraubung
- Mehr Möglichkeiten zur freien Gestaltung dank Mittenschienen
- Sicherung nach gültiger Norm zertifiziert (bauaufsichtliches Prüfzeugnis)
- Ausgezeichnet mit dem iF DESIGN AWARD 2018 „Product - Building Technology“



Besuchen Sie uns online.

**WAREMA Renkhoff SE**  
Hans-Wilhelm-Renkhoff-Straße 2 • 97828 Marktheidenfeld • Deutschland  
[www.warema.de](http://www.warema.de) • [info@warema.de](mailto:info@warema.de)

Treffen Sie uns hier:



2042527/10.2022

Druckfehler, Änderungen, Abweichungen von den technischen Angaben und Produktdarstellung sind aufgrund der baulichen Gegebenheiten im Einzelfall möglich.